

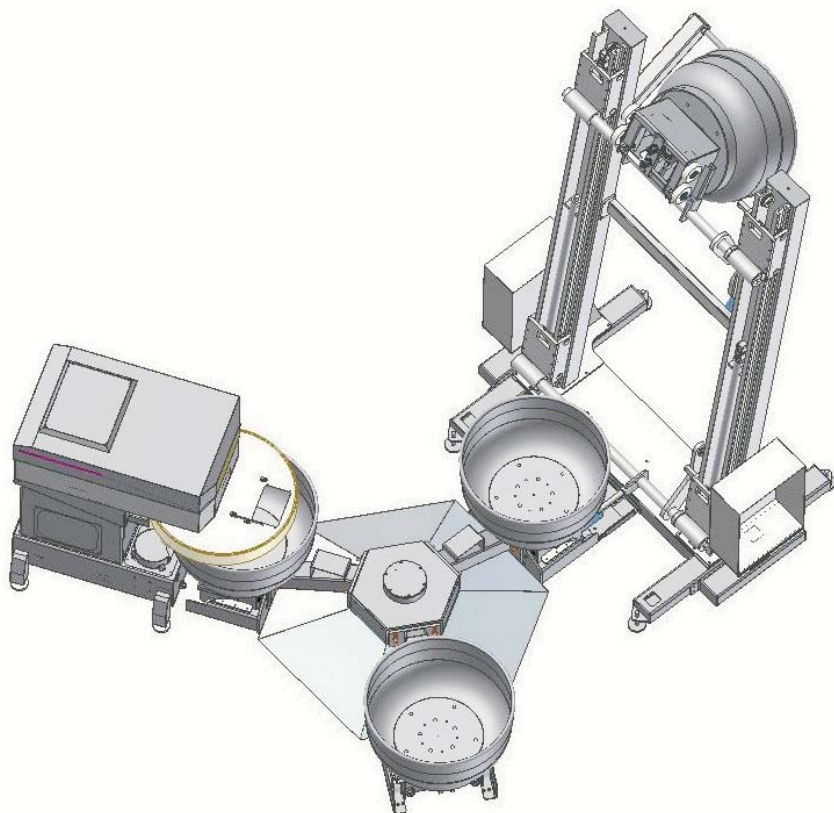

IMPIANTO AUTOMATICO ROTATIVO



IMPIANTO ROTATIVO PER LA MOVIMENTAZIONE AUTOMATICA DI CARRELLI VASCA

LA SOLUZIONE INTEGRATA E COMPLETA PER LA GESTIONE DELLA FASE D'IMPASTO

Una carosello traslatore circolare che sposta i carrelli porta vasca fra le Stazioni di lavorazione.

Maggiore produttività e prodotti qualitativamente omogenei dalla gestione automatizzata delle impastatrici, della movimentazione dei carrelli, dei ribaltatori e delle tramogge porzionatrici.

ELEVATE POTENZIALITÀ PRODUTTIVE - FLESSIBILITÀ - MODULARITÀ

Per alcune produzioni, i volumi che un modulo può gestire possono arrivare anche a 2500 –3000 kg/h di pasta e oltre.

I progettisti della MIXER in collaborazione con i tecnici dell'azienda cliente possono predisporre l'impianto necessario per ogni esigenza d'impasto:

DEFINENDO il numero e la tipologia delle stazioni di lavorazione (impasto, riposo, sollevamento);

CALIBRANDO le capacità e le caratteristiche delle macchine impastatrici, dei sollevatori e delle tramogge porzionatrici.

AGEVOLE MANUTENZIONE E PULIZIA

Una cura particolare nella progettazione per rendere agevole la pulizia e la manutenzione di tutte le componenti dell'impianto.

SOLUZIONI COMPLETE

L'impianto può essere realizzato scegliendo le impastatrici della gamma MIXER per l'industria:

PRO E e AVANT FORCE	a singola o a doppia SPIRALE
IBT E	a BRACCI TUFFANTI
FOR E	a FORCELLA
MR	Planetaria industriale a ponte con DOPPIO UTENSILE

