

AOE-AOTE

IMPASTATRICE A FORCELLA TIPO FRANCESE
CON CARRELLO-VASCA ESTRAIBILE

MIXER
ART OF MIXING

PROFESSIONAL

AOE Vasca libera.

AOTE Vasca trainata.

CAPACITÀ (lt)

- 230 ▪ 440
- 330



AOE-AOTE

IMPASTATRICE A FORCELLA TIPO FRANCESE CON CARRELLO-VASCA ESTRAIBILE

PROFESSIONAL

CARATTERISTICHE TECNICHE

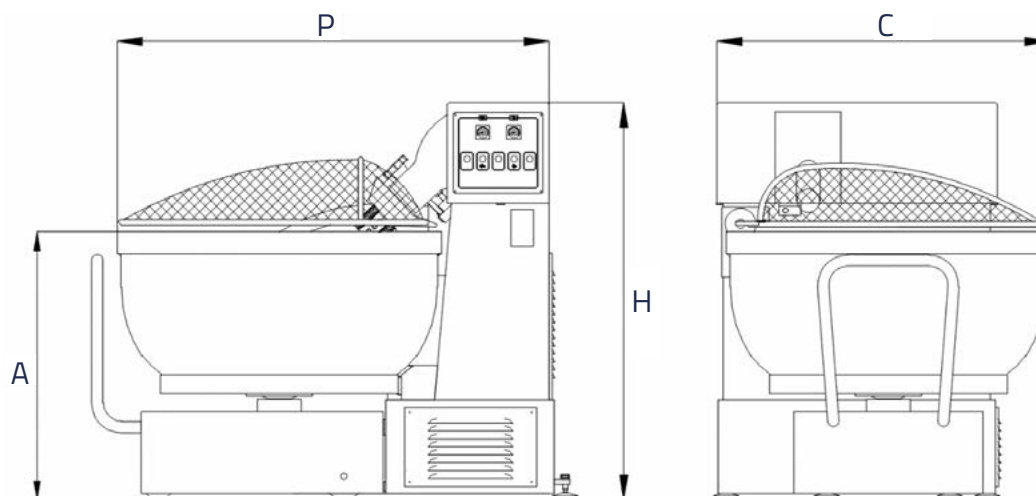

DATI TECNICI

MODELLO		AOE 230	AOE 330	AOE 440	AOTE 230	AOTE 330	AOTE 440
Capacità pasta (min./max) *	kg	25/120	35/180	45/250	25/120	35/180	45/250
Capacità farina (min./max) *	kg	15/75	22/110	26/165	15/75	22/110	26/165
Capacità acqua (min./max) *	lt	10/45	10/70	18/85	10/45	10/70	18/85
Volume vasca	lt	230	330	440	230	330	440
% acqua/farina minima	%	55	55	55	55	55	55
Giri forcella 1° / 2° velocità (50/60hz)	rpm	47/70	47/70	47/70	47/70	47/70	47/70
Giri vasca 1° / 2° velocità (50/60hz)	rpm	-/-	-/-	-/-	4.5/6.7	4.2/6.3	4.2/6.6
Potenza motori 1° / 2° velocità	kw	3.7/5.2	3.7/5.2	5.7/7.2	4.0/5.7	4.0/5.7	4.6/6.9
Corrente assorbita V. 230	A	19	19	21	21	21	26
Corrente assorbita V. 400	A	11	11	12	13	13	14.7
Altezza bordo vasca	A mm	820	870	985	820	870	985
Profondità totale	P mm	1410	1470	1670	1410	1470	1670
Larghezza totale	C mm	1000	1070	1240	1000	1070	1240
Altezza totale	H mm	1260	1260	1540	1260	1260	1540
Peso netto	kg	580	610	800	660	690	860

*: capacità determinata in considerazione di % liquido/farina pari a 60

I dati delle tabelle sono indicativi, la Mixer srl si riserva di modificarli senza preavviso.

DOTAZIONE COMUNE DI SERIE

- Struttura in acciaio verniciato rialzata da terra su 4 piedi regolabili.
- Forcella in alluminio alta resistenza sollevabile manualmente.
- Vasca in acciaio inox.
- Motore forcella a due velocità.
- Freno meccanico regolabile su vasca (AOE).
- Velocità vasca regolabile tramite inverter (AOTE).
- Trasmissione del moto con pulegge e cinghie trapezoidali a riduttore ad ingranaggi in bagno d'olio.
- Carrello porta vasca su ruote.
- Sgancio/aggancio carrello con cilindro oleodinamico comandato da apposita centrale.
- Sollevamento/abbassamento testata manuale.
- Comandi elettrici sul lato testata due temporizzatori impostazione tempo di lavoro con passaggio automatico da 1° a 2° velocità (AOE)
- Comandi elettrici con tre temporizzatori e tre potenziometri regolazione velocità vasca abbinati a 1° - 1° - 2° velocità forcella (AOTE).
- Comando apertura/chiusura con pulsanti ad azione mantenuta.
- Trasmissione del moto alla vasca a mezzo ruota di frizione montata su motoriduttore (AOTE).

ACCESSORI A PAGAMENTO

- Struttura e carter in acciaio inox micro pallinato.
- Forcella in acciaio inox.
- Riparo rotante chiuso in acciaio inox.
- Quadro elettrico a sinistra.
- Quadro elettrico separato da corpo macchina (max. 2m).
- Coppia attacchi per sollevatori scarico laterali.